

# TRACTOR DE ORUGAS

# CASE

CONSTRUCTION

SINCE 1842.

## 1150M

### MOTOR

Marca	FPT
Modelo	F4HFA613L*E003
Tipo	Turbo alimentado, enfriado por agua. Motor diesel de ciclo de 4 tiempos. Inyección electrónica de combustible con protector de cárter. Certificado Nivel 2
Cilindros	6
Diámetro y carrera	104 x 132 mm (4,09 x 5,2 pulg)
Desplazamiento	6,7 l (408.86 pulg <sup>3</sup> )
Inyección Directa	Common Rail
Combustible	Diesel
Filtro de combustible	Filtro roscado
Sistema de enfriamiento	Líquido
Rotaciones del motor - rpm	
Alto - neutral sin carga	2.200 +/- 50
Nominal - carga completa	2.200
Marcha lenta baja	1.100 +/- 25
Potencia @ 2.200 rpm - ISO 14396	
Bruto (SAE J1349)	138 hp (103 kW)
Neto (SAE J1349)	127,4 hp (95 kW)
Torque @ 1.400 rpm	
Bruto	632 Nm (466 lbf.pies)
Neto	610 Nm (450 lbf.pies)
Lubricación del motor	
Bomba	Enfriador de placa de drenaje profundo con boquillas presurizadas debajo del pistón
Ángulo de operación	
Lateralmente	35°
Longitudinal	45°
Filtro de aceite	Cartucho de flujo completo reemplazable atornillable
Radiador	
Aletas por pulgada	10,16
Hélice del ventilador	Diámetro 660 mm (26,0 pul)

### TREN DE FUERZA

Hidrostático de doble vía:	
Bomba	Pistón axial variable
Motor	Pistón de vástago curvado variable
Fuerza de tracción máxima	48.000 lbf (213,5 kN)
Transmisión	Comandada por una sola palanca controlada electrónicamente
Filtro de aceite	
Cartucho reemplazable con filtro de hasta 4 micrones con una rejilla de succión de malla 100	
Velocidades de desplazamiento	
Hacia adelante	9,3 km/h (5,8 mph)
Atrás	9,3 km/h (5,8 mph)
Freno de estacionamiento	
SAHR (Aplicado mediante accionamiento por resorte, liberado hidráulicamente)	
Frenos direccionales	Hidrostático
Control final	
2 reducciones de engranajes helicoidales y una reducción planetaria	
Relación de reducción	61,4:1
Refrigeración de la transmisión	
Tipo	Del aceite al aire
Área de colmena	0,32 m <sup>2</sup> (498 pulg <sup>2</sup> )
NOTA	La medida se calcula utilizando la oruga estándar. Aumenta la velocidad de desplazamiento en 4% y reduce la fuerza de tracción en 4% con oruga Max Life opcional.

### SISTEMA ELÉCTRICO

Alternador	120 A
Baterías	2x 12V en serie, sin mantenimiento 925 CCA @ 80F
Voltaje	24 V

### SISTEMA HIDRÁULICO

Caudal de la bomba @ 2200 rpm con 2.830 psi (195 bar)	138,5 l/min (36,5 gpm)
Cilindros de elevación PAT	2
Diámetro del cilindro	108 mm (4,25 pul)
Diámetro del vástago del cilindro	50,8 mm (2 pulg.)
Carrera	488,0 mm (19,21 pulg.)
Cilindros de inclinación PAT	2
Diámetro del cilindro	114,3 mm (4,50 pul)
Diámetro del vástago	63,5 mm (2,5 pul)
Carrera	465,7 mm (18,33 pulg.)
Cilindro de inclinación PAT	1
Diámetro del cilindro	127 mm (5 pul)
Diámetro del vástago	63,5 mm (2,5 pul)
Carrera	148,3 mm (5,84 pulg.)

## COMPARTIMENTO DEL OPERADOR

### Cabina

Cabina ROPS opcional  
Control de palanca única para velocidad y dirección  
Asiento de tela con suspensión neumática y ajuste del respaldo  
Cinturón de seguridad retráctil de 76,2 mm (3 pulg.)  
Apoyabrazos ajustable  
Descanso para dos pies  
Espejo retrovisor  
Limpiaparabrisas en las dos puertas  
Luz de techo  
Salida para accesorios de 12 voltios  
Techo tapizado  
Alfombra del piso

### Luces de advertencia

Filtro de aire  
Alternador  
Indicador de diagnóstico de fallas  
Temperatura de anticongelante  
Presión de aceite del motor  
Filtro hidráulico  
Bajo nivel de combustible  
Freno de estacionamiento activado  
Indicador de servicio pronto  
Filtro de transmisión  
Presión de carga de transmisión

### Indicadores

Tensión de la batería  
Nivel de combustible  
Horómetro digital  
Tacómetro  
Diagnóstico  
Recordatorio de servicio  
Temperatura del aceite de transmisión  
Indicador de velocidad de transmisión  
Temperatura del líquido de enfriamiento

### Alarmas sonoras

Temperatura del líquido de enfriamiento del motor  
Presión del aceite del motor  
Bajo nivel de combustible  
Presión de carga de la transmisión  
Temperatura / temperatura hidráulica

## CAPACIDADES

Tanque de combustible	322,0 L (85,1 gal)
Aceite de motor con filtro	16,4 L (17,3 qt)
Aceite de motor sin filtro	15,6 L (16,5 qt)
Sistema de refrigeración del motor	7,4 L (28 gal)
Tanque hidráulico	193 L (51,0 gal)
Reductor final - cada lado	15,6 L (16,5 qt)
Rodillos de oruga - cada uno	0,25 L (0,26 qt)
Ruedas guía delanteras: cada una	0,33 L (0,35 qt)
Rodillo superior - cada uno	0,25 L (0,26 qt)

## PESO OPERATIVO

Unidad equipada con cabina, tanque de combustible lleno, operador de 77 kg (170 lb), gancho de tracción delantera, guías de la oruga, hoja PAT.

LT (Long Track)	17123 kg (37.756 lb)
WT (Wide Track)	14 594 kg (32.174 lb)

### Pesos adicionales:

Barra de tracción	66 kg (146 lb)
Ripper	1.078 kg (2.377 lb)
Grúa	1.110 kg (2.448 lb)
Contrapeso Delantero	430 kg (948 lb)
Barridos	63 kg (139 lb)

## OTRAS ESPECIFICACIONES

### CHASIS

Ajuste de la tensión de las orugas	Hidráulico
Chasis	Eje pivote y ecualizador oscilante suspensión de vigas
Longitud de la oruga en el suelo	
SALT	2.600 mm (8' 6")
Paso de la oruga	
Distancia entre las zapatas	175,5 mm (6,91")
Altura de la garra	55,00 mm (2,17")
Diámetro del cilindro	36,58 mm (1,44")
Diámetro del buje	
SALT	62,2 mm (2,45 pulg)
Número de zapatas	43
Rodillos	
Inferior (cada lado)	7
Superior (cada lado)	2
Diámetro de los rodillos inferiores	203 mm (7,99 pulg.)
Diámetro de los rodillos superiores	140 mm (5,51 pulg.)

### ORUGAS

Ancho de la zapata:	
559 mm (22 pulg)	29 068 cm <sup>2</sup> (4,506 pulg <sup>2</sup> )
660 mm (26 pulg)	34 320 cm <sup>2</sup> (5,320 pulg <sup>2</sup> )
762 mm (30 pulg)	39 624 cm <sup>2</sup> (6,142 pulg <sup>2</sup> )

### HOJA

Inclinación de la hoja variable	55° a 60°
Velocidad de elevación	503 mm/sec (19,8 pul/sec)
Hoja reversible y reemplazable	
Ancho	203,2 mm (8 pulg)
Espesor	19,1 mm (0,8 pulg)
Longitud	2158 mm (85 pulg)

### RIPPER

Penetración máxima	499 mm (20 pulg)
Ancho	1.711 mm (67,4 pulg)
Ancho de corte	1.635 mm (64,4 pulg)
Espacio libre máximo sobre el suelo	403 mm (16,0 pulg)
Número máximo de dientes	3
Espacio entre dientes con 3 dientes	785 mm (30,9 pulg)
Pistón hidráulico de doble acción	
Diámetro	101,6 mm (4 pulg)
Carrera	254 mm (10 pulg)
Diámetro del vástago	50,8 mm (2 pulg)

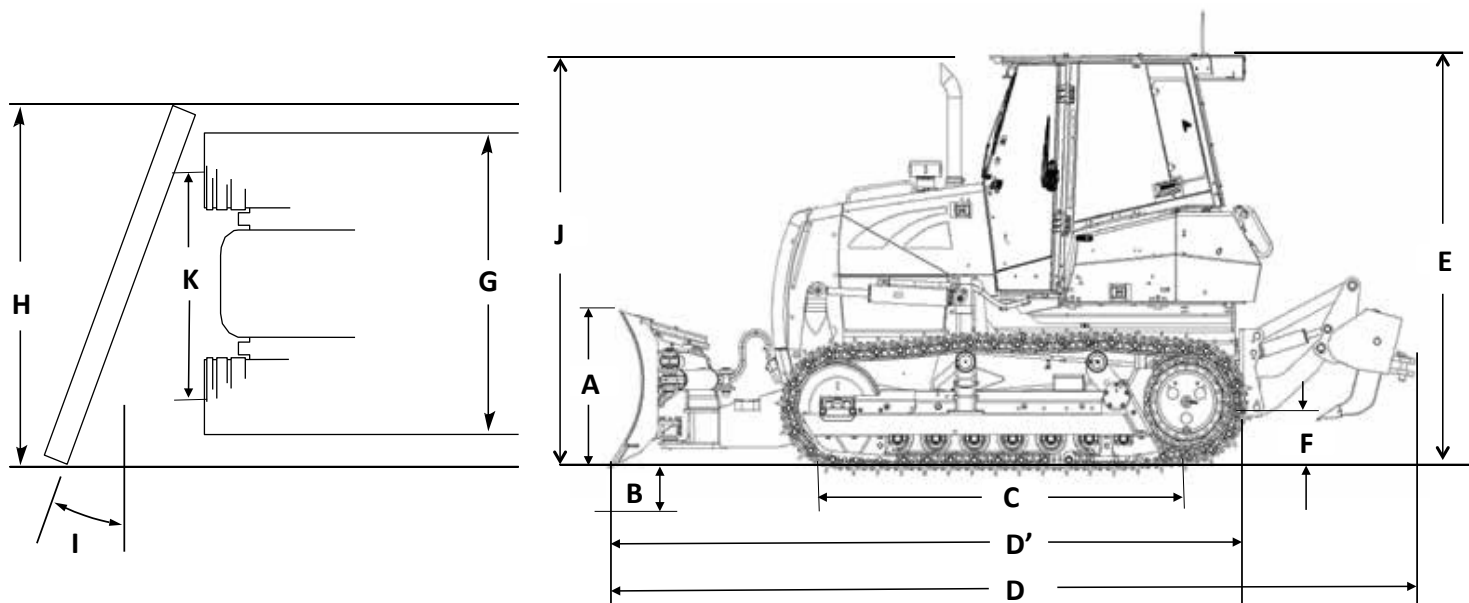

## DIMENSIONES

	LT (Long Track)	WT (Wide track)
Ancho de la hoja	3.048 mm (120 pulg)	3.353 mm (132 pulg)
Capacidad de la hoja SAE	2,88 m <sup>3</sup> (3,77 yd <sup>3</sup> )	3,18 m <sup>3</sup> (4,16 yd <sup>3</sup> )
<b>A.</b> Altura de la hoja	1.119 mm (44,1 pulg)	1.119 mm (44,1 pulg)
Elevación de la hoja sobre el suelo	926 mm (36,4 pulg)	926 mm (36,4 pulg)
<b>B.</b> Profundidad de la hoja en el suelo	518 mm (20,4 pulg)	518 mm (20,4 pulg)
<b>C.</b> Ángulo de ataque de la hoja	25°	25°
<b>D.</b> Alcance de lanzamiento	408 mm (16 pulg)	368 mm (14,5 pulg)
<b>E.</b> Alcance de corte	20 mm (0,8 pulg)	20 mm (0,8 pulg)
Oscilación de la hoja (hasta 8,3°)	430 mm (16,9 pulg)	450 mm (17,7 pulg)
Ancho de la oruga	1,83 m (72 pulg)	2,03 m (80 pulg)
Ancho máximo de la zapata	508 mm (20 pulg)	660 mm (26 pulg)
<b>F.</b> Longitud de la oruga en el suelo	2.600 mm (102,4 pulg)	2.600 mm (102,4 pulg)
Área de la oruga en el suelo	2,64 m <sup>2</sup> (4,095 pulg <sup>2</sup> )	3,43 m <sup>2</sup> (5,320 pulg <sup>2</sup> )
Presión sobre el suelo	7,60 psi (0,53 bar)	6,05 psi (0,42 bar)
<b>G.</b> Altura hasta el borde superior de la cabina	2.956 mm (9 pies y 10 pulg)	2.956 mm (9 pies y 10 pulg)
<b>H.</b> Altura libre sobre el suelo	322 mm (12,7 pulg)	322 mm (12,7 pulg)
Longitud:		
Con hoja en posición recta y barra de tiro	5.088 mm (16 pies y 8 pulg)	5.088 mm (16 pies y 8 pulg)
<b>I.</b> Con hoja en posición recta y escarificador	6.191 mm (21 pies y 0 pulg)	6.191 mm (21 pies y 0 pulg)
Ancho:		
Hoja apoyada en el suelo	3.124 mm (10 pies y 3 pulg)	3.355 mm (10 pies y 11 pulg)
<b>J.</b> Hoja con inclinación máxima	2.764 mm (9 pies y 1 pulg)	3.041 mm (9 pies y 11 pulg)
<b>K.</b> Hasta los extremos de las orugas	2.337 mm (7 pies y 8 pulg)	2.692 mm (8 pies y 9 pulg)

NOTA: Las dimensiones del espacio libre al suelo y la altura total son con las garras completamente penetradas. Agregue 55,5mm (2,07 pulg.) si la unidad está sobre una superficie sólida.

## EQUIPO ESTÁNDAR

### Ambiente del operador

Ver página 2

### Motor

FPT F4HFA613L\*E003  
Tensor automático de la correa del ventilador  
Enfriador del aceite del motor  
Filtro de combustible  
Filtro de aire con junta radial de elementos dobles  
Alternador de 120 A  
(2) Baterías 950 CCA 12V  
Sistema de enfriamiento con radiadores protegidos contra una posible proyección de arena  
Excelente acceso para mantenimiento por medio de paneles laterales del motor.

### Tren de fuerza

Accionamiento hidrostático y control por una palanca que ajusta la potencia y la velocidad de forma independiente para cada oruga durante el giro o la contrarrotación  
Reducción triple de los controles finales con engranaje helicoidal  
Freno de estacionamiento del tipo SAHR (aplicado por resorte y liberado por presión hidráulica)

### Hoja

Paso variable de 55° a 60°, con herramienta de ajuste integral  
Control de palanca única para elevación, ángulo e inclinación de la hoja

### Chasis

Ajustadores de orugas hidráulicos  
Cadena lubricada por caja  
Rieles y rodillos portadores lubricados de modo permanente  
Guardia de ajuste de pista  
Guías de orugas – delanteras y traseras  
Limpieza robusta y suave del bastidor de orugas de una pieza  
Guardias de rocas robustos  
Sistema de retroceso de pista mejorado  
Punto de engrase central para eje de pivote y viga igualadora  
Configuración del sistema de bajo ruido  
Configuración del sistema de baja vibración

### Otros

Paquete anti-vandalismo  
Aviso sonoro de marcha atrás  
Bocina  
Luces de trabajo  
2 delanteras  
1 trasera  
Interruptor general de apagado  
Espejo  
Precleaner  
Gancho de remolque delantero  
Protector de transmisión trasera

## EQUIPO OPCIONAL

### Ambiente del operador

Cabina con calefacción, aire acondicionado, desempañador, limpiaparabrisas y luces  
Sistema de calidad del aire de la cabina  
Limpiaparabrisas trasero para cabina  
Radio

### Hidráulica

Válvula hidráulica de 4 carretes para Ripper instalado en campo

### Equipo montado en la parte trasera

Ripper - 5 posiciones con 3 vástagos  
Bomba hidráulica con TDF  
Gancho de remolque trasero  
Barra de remolque  
Barra de tracción con escalón

### Hojas

3,050 mm (120 pulg)  
3,355 mm (132 pulg)

### Protecciones

Barridos  
Protección central contra roca

### Pantallas

Pantalla trasera ROPS  
Pantalla trasera de cabina  
Pantalla lateral ROPS  
Rejilla del cepillo del radiador

### Otros

Drenajes ambientales  
Case Extended Life Track  
Luces de trabajo adicionales  
Contrapeso delantero con gancho de tiro  
Guía de la hoja lista - Trimble  
Guía de la hoja lista - Leica  
Guía de la hoja lista - Topcon  
Espejo retrovisor  
Arranque en frío - calentador de rejilla: con doble batería de 12 voltios



Sistema de administración y monitoreo de flota por satélite o rastreo por teléfono celular.

CASE Corporation se reserva el derecho a realizar mejoras en el diseño o cambios en las especificaciones en cualquier momento sin la obligación de instalarlas en las unidades anteriormente vendidas. Las especificaciones, descripciones y materiales ilustrativos incluidos en este documento reflejan correctamente los datos conocidos hasta la fecha de publicación, aunque están sujetos a cambios sin previo aviso. Las ilustraciones pueden incluir equipamiento y accesorios opcionales y no incluir todo el equipamiento estándar.

CCEE0252 – 02/2022 - Impreso en Brasil

**CaseCE.com**



### Oficinas Comerciales

ARGENTINA  
Ávalos 2829 Edif. 1 Piso 4°,  
Complejo Urbana  
Vicente López (1605) Bs. As.,  
Argentina. Tel: +54 (11) 2034 1400

### Plantas de fabricación

BRASIL  
Contagem – Minas Gerais – Brasil  
Av. General David Sarnoff, 2237  
Inconfidentes – C. P. 32210-900  
Tel.: +55 31 2104-3392

Sorocaba – São Paulo – Brasil  
Av. Jerome Case, 1.801  
Éden – CEP 18087-220  
Tel.: +55 15 3334-1700