

MACHINES

ASC & ARS RODILLOS COMPACTADORES

ASC & ARS LÍNEA DE APISONADORAS DE TIERRA



AMMANN

TUS BENEFICIOS DE UN VISTAZO

QUE CARACTERIZA LOS RODILLOS MONOCILÍNDRICOS DE AMMANN?



ASC RODILLOS DE SUELOS (ASC 30, 50)

PRODUCTIVIDAD

Alta potencia de apisonamiento

Apisonamiento más rápido de las capas más gruesas con un número menor de pasadas

Concepto sin eje trasero

Realización compacta de la máquina proporcionando un alta estabilidad, maniobrabilidad y accesibilidad para el servicio

Excelente fuerza ascensional

Excepcional tracción en todas las condiciones gracias al sistema de tracción totalmente hidrostático

ERGONOMÍA

Desarrollo de la cabina

Cabina espaciosa con el nivel bajo del ruido para mayor comodidad de los operarios en el trabajo de todo el día

Panel de herramientas sencillo y fiable

Control intuitivo de la máquina incluso por los operarios sin experiencia

Visibilidad

Perfecta visibilidad de toda la máquina que proporciona una mayor seguridad en la obra

CAPACIDAD DE FUNCIONAMIENTO

Cabina abatible y capó del motor

Perfecto acceso a los puntos de servicio y del motor

Acceso a los puntos de servicio y de mantenimiento desde el suelo

Acceso fácil a los puntos de servicio sin herramientas adicionales facilitando el confort

Diseño amigable con fácil mantenimiento

Mantenimiento diario fácil y rápido

ASC RODILLOS DE SUELOS (ASC 70, 110, 130, 150, 170)

PRODUCTIVIDAD

Alta potencia de apisonamiento

Apisonamiento más rápido de las capas más gruesas con un número menor de pasadas

Concepto sin eje trasero

Realización compacta de la máquina proporcionando un alta estabilidad, maniobrabilidad y accesibilidad para el servicio

ACE^{pro}/ACE^{force}

Herramientas inteligentes de compactación para mayor productividad y eficiencia

ERGONOMÍA

Desarrollo de la cabina

Cabina espaciosa con el nivel bajo del ruido para mayor comodidad de los operarios en el trabajo de todo el día

Panel de herramientas sencillo y fiable

Control intuitivo de la máquina incluso por los operarios sin experiencia

Visibilidad

Perfecta visibilidad de toda la máquina que proporciona una mayor seguridad en la obra

CAPACIDAD DE FUNCIONAMIENTO

Cabina abatible y capó del motor

Perfecto acceso a los puntos de servicio y del motor

Acceso a los puntos de servicio y de mantenimiento desde el suelo

Acceso fácil a los puntos de servicio sin herramientas adicionales facilitando el confort

Diseño amigable con fácil mantenimiento

Mantenimiento diario fácil y rápido

ARS & ASC RODILLOS DE SUELOS

TAMBOR LISO

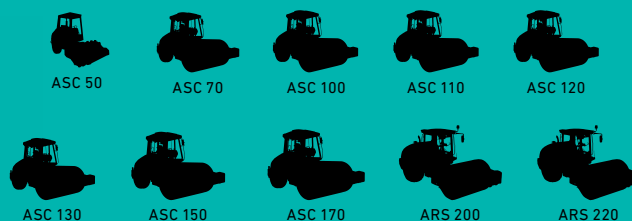

TAMBOR PATA DE CABRA

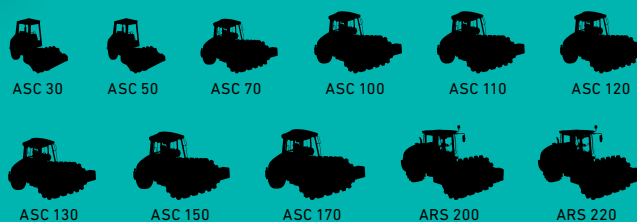

ARS RODILLOS DE SUELOS (ARS 200, 220)

PRODUCTIVIDAD

Alta potencia de apisonamiento

Apisonamiento más rápido de las capas más gruesas con un número menor de pasadas

Concepto sin eje trasero

Realización compacta de la máquina proporcionando un alta estabilidad, maniobrabilidad y accesibilidad para el servicio

ACE^{force}

Herramientas inteligentes de compactación para mayor productividad y eficiencia

ERGONOMÍA

Desarrollo de la cabina

Cabina espaciosa con el nivel bajo del ruido para mayor comodidad de los operarios en el trabajo de todo el día

Pantalla multifuncional de control y información en la columna de dirección

Pantalla multifuncional para un control intuitivo y visión incluso para operadores sin experiencia

Visibilidad

Perfecta visibilidad de toda la máquina que proporciona una mayor seguridad en la obra

CAPACIDAD DE FUNCIONAMIENTO

Cabina abatible y capó del motor

Perfecto acceso a los puntos de servicio y del motor

Acceso a los puntos de servicio y de mantenimiento desde el suelo

Acceso fácil a los puntos de servicio sin herramientas adicionales facilitando el confort

Diseño amigable con fácil mantenimiento

Mantenimiento diario fácil y rápido

“Construido para la tracción y la eficiencia.”



DISMINUCIÓN DE PASADAS

Sus requisitos para el apisonamiento se pueden cumplir con el menor número posible de pasadas. Las apisonadoras de tierra y de mezclas de asfalto Ammann garantizan la eficacia requerida con la ayuda de la mejor tecnología en esta rama industrial y la capacidad de dirigir más o menos fuerza directamente al objetivo y fuera de la máquina. Resultado: mayor calidad tras menos pasadas y mayor productividad y rentabilidad en la obra.

INTRODUCCIÓN

- La nueva familia de rodillos monocilindricos tiene el AND del diseño por Solid Power esta diseñada para aportar la mayor comodidad de los operarios con una potencia de compactación y productividad única.
- La línea incluye máquinas de 3 t hasta 26 t con los motores más nuevos Cummins, Kubota y Deutz Tier 3/ EU Stage 3A o Tier 4f/EU Stage 4.

POTENCIA DE COMPACTACIÓN

CUMPLIMIENTO Y MEDICIÓN DE LOS OBJETIVOS

Todos los rodillos Ammann tienen los sistemas de vibración y amplitud que ayudan a alcanzar rápidamente los valores deseados de compactación. Sistemas opcionales inteligentes de compactación pueden aumentar aún más los valores de rendimiento.

SISTEMAS DE VIBRACIÓN ASC 30

- Sistema de una amplitud
- Tambor PD estándar
- Kit de segmentos rodillo liso opcional

SISTEMAS DE VIBRACIÓN ASC 50HD Y ARS 220

- Alto rendimiento y calidad de compactación
- Vibrador potente de dos etapas
- Sistema sencillo para el ajuste de amplitud/frecuencia en base de la elección de dirección del giro del eje de vibración
- Múltiples amplitudes y frecuencias posibles con el ACE^{PRO}



VUESTRAS VENTAJAS

AUMENTE EL RENDIMIENTO EN TODAS LAS OBRAS

¿No se puede predecir que es lo que traerá la siguiente tarea de trabajo: arcilla, arena o algo entre eso? Las apisonadoras de tierra Ammann proporcionan la mejor potencia en la industria de compactación – sin tener en cuenta la aplicación concreta. Las condiciones en la obra pueden cambiar, pero siempre necesitará la productividad y rendimiento.

DISEÑO

- Cabinas confortables para aumentar la productividad y reducir el cansancio de los operarios
- Visibilidad óptima hacia delante, a los lados y atrás
- Mandos situados de forma idónea en el panel de herramientas o en el reposa brazos
- Display multifuncional en la columna de dirección para control de todas las funciones del rodillo modelo ARS
- Niveles bajos de ruido para mejor confort

ALTA POTENCIA DE COMPACTACIÓN

- La mejor potencia de compactación en la industria
- Sistema de vibración Ammann acreditado y probado
- Diferentes ajustes de vibración y de amplitud para conducir la energía al material y fuera de los operarios
- Diseño de la máquina para un correcto direccionamiento de las fuerzas dinámicas

AMPLIO GAMA DE ACCESORIOS OPCIONALES

- Disponible con varios tipos de motores para cumplir con sus requisitos locales
- Otros accesorios adaptados a sus necesidades concretas

TECNOLOGÍA DE COMPACTACIÓN

- Disponible con los sistemas patentados Ammann Compaction Expert (ACE) – ACE^{force}, ACE^{pro} y ACE^{eco}, dependiendo de los modelos
- Identifica los puntos no compactados
- Muestra y evalúa todos los valores medidos, incluida la capacidad de carga del material, número de pasadas y valores de frecuencia/amplitud

ACCESORIOS PARA LA COMPACTACIÓN INTELIGENTE

- ACE^{pro}; posibilita la medición de la compactación, dirección automática y sistema de documentación
- ACE^{force}; con medición de la compactación, función de guiado y sistema de documentación
- Sistema de documentación ADS (Ammann Documentation System), que registra y evalúa todos los datos importantes del proceso de compactación
- Mapeo GPS, que aporta la información a la documentación ACE y muestra la posición
- Indicador de compactación ACleco; mide el valor relativo de compactación y los progresos de la compactación en cada pasada

SOLUCIÓN AMMANN



SOLUCIÓN DE LA COMPETENCIA

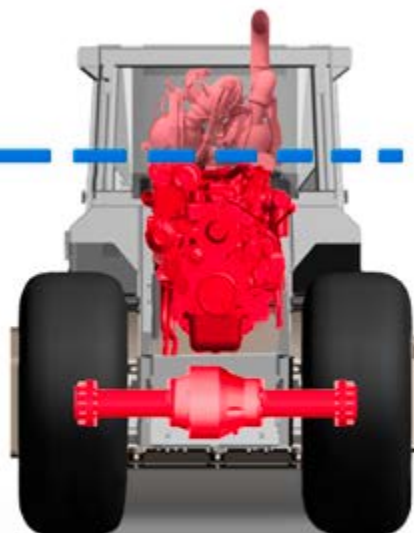

SIN EJE TRASERO

- Diseño compacto de la máquina
- Tiene el centro de la gravedad bajo para conseguir la estabilidad alta
- Mejora la maniobrabilidad
- Aumenta la visibilidad y la seguridad
- Posibilita fácil acceso de servicio

MÁQUINA UNIVERSAL

LOS RODILLOS DESTACAN EN DIFERENTES APLICACIONES

Ammann ofrece muchos modelos de rodillos, por eso gracias a sus diferentes pesos y tamaños lo podemos abarcar todo, desde las obras con poco espacio hasta las obras extensas. El fácil ajuste de amplitud y frecuencia durante el trabajo proporciona una versatilidad adicional de las máquinas.

CAPAS SUPERIORES

no Rodillos Compactadores

TERRENO SUBYACENTE

ASC (30/ 50)

Mezclas de grava:

grosor recomendado de la capa máx. 150 mm (5.91 in)

SCapa de subsuelo:

grosor recomendado de la capa máx. 250 mm (9.84 in)

Subsuelo:

no recomendado

TERRENO SUBYACENTE

ASC (70)

Mezclas de grava:

grosor recomendado de la capa máx. 250 mm (9.84 in)

Capa de subsuelo:

grosor recomendado de la capa máx. 350 mm (13.8 in)

Subsuelo:

no recomendado

APLICACIÓN

APISONADORAS LIGERAS

- Construcción de tuberías
- Construcciones industriales y de viviendas
- Terraplenamiento de las construcciones
- Espacios reducidos de trabajo
- Construcción de aeropuertos
- Tendido de cables eléctricos
- Trabajos en los vertederos
- Sub-base de pavimento

DE MEDIO PESO Y PESADOS

- Autopistas
- Ferrocarriles
- Superficies de aeropuertos
- Terraplenes vertidos
- Polígonos industriales
- Puertos
- Zonas residenciales

TERRENO SUBYACENTE

ASC (100/110/120/130/150/170)

Mezclas de grava:

grosor recomendado de la capa máx. 300 mm (11.8 in)

Capa de subsuelo:

grosor recomendado de la capa máx. 500 mm (19.7 in)

Subsuelo:

grosor recomendado de la capa máx. 1000 mm (39,4 in)

TERRENO SUBYACENTE

ARS (200/220)

Mezclas de grava:

grosor recomendado de la capa máx. 400 mm (15.75 in)

Capa de subsuelo:

grosor recomendado de la capa máx. 600 mm (23.6 in)

Subsuelo:

grosor recomendado de la capa máx. 1700 mm (66,9 in)



CAPA DE SUBSUEL

SUBSUELO

MEZCLAS DE GRAVA

“Apisonadoras de tierra
Ammann proporcionan
la mejor potencia en la
industria de compactación
– sin tener en cuenta
la aplicación concreta.”



CONFORT DE MANEJO Y MANDOS

DISEÑADOS PARA EL ÉXITO

Los rodillos Ammann proporcionan gran confort a los operarios y ayudan a aumentar la productividad durante toda la jornada. Este objetivo también ayuda a los operarios de todos los niveles de experiencia a lograr el éxito.

CABINAS Y PLATAFORMAS

- Espaciosas
- Confortables
- Visibilidad extraordinaria
- Control muy fácil
- Control y manipulación intuitivos
- Los mandos son fácilmente accesibles



ARS Cabina

REALIZACIÓN FÁCIL DE MANTENIMIENTO

MÁXIMO APROVECHAMIENTO DE SU TIEMPO

Los intervalos prolongados de servicio reducen la frecuencia del mantenimiento cotidiano que se requiere en todos los dispositivos Ammann. Los puntos de servicio son fácilmente accesibles en el momento del mantenimiento preventivo lo que ayuda a la realización rápida del trabajo. Los componentes robustos minimizan las interrupciones no planificadas.

CARACTERÍSTICAS CLAVE

- Todos los puntos de servicio son accesibles desde el suelo
- Algunos de los modelos tienen como estándar la elevación electrohidráulica de la cabina y del capó
- Los orificios de llenado y de evacuación están centralizados para posibilitar la sustitución rápida de los fluidos
- Acceso práctico a todos los filtros
- Refrigerador de fácil limpieza y acceso



MECANISMO DE PROPULSIÓN

¿Trabaja en las obras complicadas con condiciones exigentes del subsuelo e inclinaciones elevadas? Estos sistemas de propulsión opcionales le pueden ayudar.

PROPULSIÓN (D)

- Para máquina con tambor liso y neumáticos Diamond
- Capacidad ascensional 45 %

PROPULSIÓN (HX)

- Propulsión HD plus propulsión delantera reforzada
- Capacidad ascensional 65 %

HX PROPULSIÓN

D PROPULSIÓN





OPCIONES

OTRO PASO

El encontrar el rodillo correcto es el mejor comienzo. Además usted escogerá de una amplia gama de accesorios que le asegurará que su máquina sea como si fuese fabricada por encargo.

APISONADORAS LIGERAS

- Hoja empujadora de 4 vías (ASC 30)
- Tambor con pata de cabra para ASC 50
- Conjunto de segmentos camisa lisa del tambor
- Plataforma abierta
- Cabina
- Faro
- Bocina de la marcha atrás
- Color según el pedido



Hoja empujadora de 4 vías (ASC 30)



Tambor con pata de cabra para ASC 50



Plataforma abierta



Cabina

DE PESO MEDIO Y PESADOS

- ACE^{pro}/ACE^{force}
- Seguimiento ACE GPS
- Versión ATC/HX
- Juego de herramientas Ammann
- Faro de emergencia
- Tambor con pata de cabra (o juego de camisa para tambor de pata de cabra)
- ROPS/FOPS
- Cabina
- Climatización
- Radio con CD
- Hoja empujadora
- Iluminación para ir por la carretera
- Bocina de la marcha atrás
- Preparado para el uso de sistemas telemáticos



ACE^{pro} / ACE^{force}



Seguimiento ACE GPS



Hoja empujadora



Iluminación para ir por la carretera



Cabina

DIMENSIONES

ASC & ARS APISONADORAS DE TIERRA

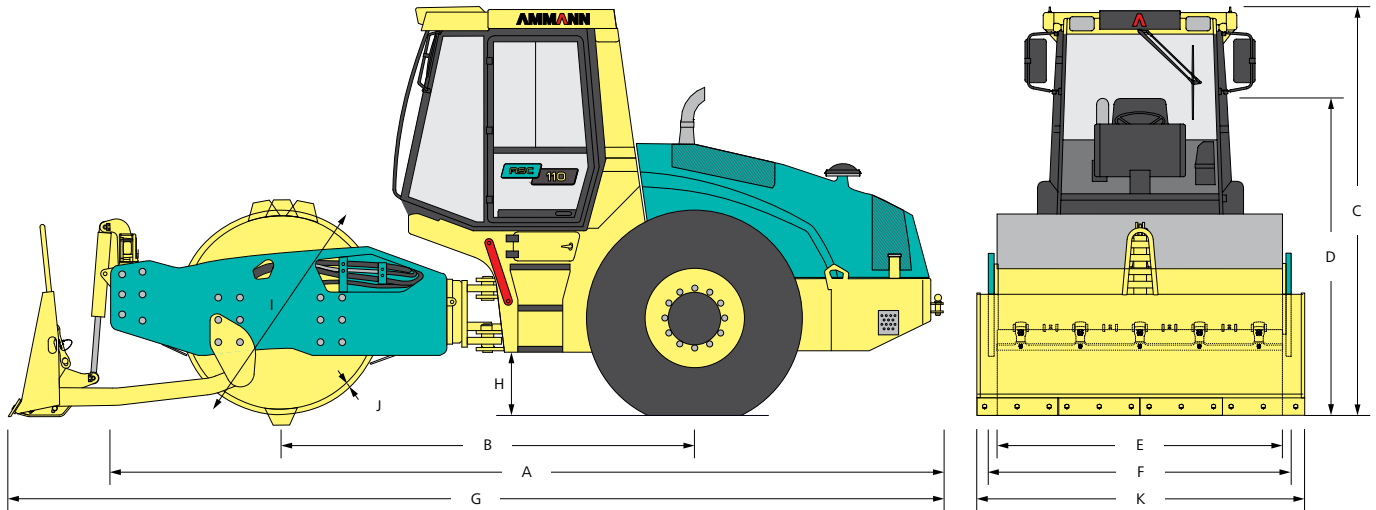

	ASC 30 T4i	ASC 50 T4i	ASC 70 T3	ASC 70 T4f	ASC 100 T1
A LONGITUD DE LA MÁQUINA	3190 mm (125.6 in)	3920 mm (154.4 in)	5195 mm (204.6 in)	5270 mm (207.5 in)	5630 mm (221.7 in)
B BASE DE RUEDAS	1770 mm (69.7 in)	2150 mm (85 in)	2560 mm (100.8 in)	2690 mm (106 in)	2820 mm (111.1 in)
C ALTURA DE LA MÁQUINA	2470 mm (97.3 in)	2440 mm (96.1 in)	2870 mm (113 in)	2870 mm (113 in)	3027 mm (119.2 in)
D ALTURA DE LA MÁQUINA (TRAS RETIRAR LA CABINA/ROPS)	-	-	2280 mm (89.8 in)	2280 mm (89.8 in)	2375 mm (93.6 in)
E ANCHURA DEL TAMBOR	1200 mm (47.3 in)	1400 mm (55.2 in)	1680 mm (66.2 in)	1680 mm (66.2 in)	2130 mm (83.9 in)
F ANCHURA DE LA MÁQUINA	1330 mm (52.4 in)	1540 mm (60.7 in)	1720 mm (67.8 in)	1875 mm (73.9 in)	2250 mm (88.6 in)
G LONGITUD DE LA MÁQUINA (CUCHILLA) (D/PD)	3920 mm (154.4 in)	-	- / 5555 mm (218.8 in)	- / 5630 mm (221.7 in)	-
H ALTURA LIBRE	305 mm (12.1 in)	305 mm (12.1 in)	385 mm (15.2 in)	385 mm (15.2 in)	450 mm (17.8 in)
I DIÁMETRO DEL TAMBOR (D/PD)	- / 890 mm (35.1 in)	1080 mm (42.5 in) 1104 mm (43.5 in)	1300 mm (51.2 in) / 1400 mm (55.1 in)	1300 mm (51.2 in) / 1400 mm (55.1 in)	1500 mm (59.1 in) / 1640 mm (64.6 in)
J GROSOR DEL TAMBOR (D/PD)	-	-	25 mm (1 in) / 15 mm (0.6 in)	25 mm (1 in) / 15 mm (0.6 in)	25 mm (1 in) / 20 mm (0.8 in)
K ANCHURA DE LA MÁQUINA (CUCHILLA) (D/PD)	1450 mm (57.1 in)	-	- / 2215 mm (87.3 in)	- / 2215 mm (87.3 in)	-

	ASC 110 T3	ASC 110 T4f	ASC 120 T1	ASC 130 T3	ASC 130 T4f
A LONGITUD DE LA MÁQUINA	5780 mm (227.6 in)	6050 mm (238.2 in)	5630 mm (221.7 in)	5780 mm (227.6 in)	6050 mm (238.2 in)
B BASE DE RUEDAS	2878 mm (113.4 in)	2990 mm (117.7 in)	2820 mm (111.1 in)	2878 mm (113.4 in)	2990 mm (117.8 in)
C ALTURA DE LA MÁQUINA	3070 mm (120.9 in)	3070 mm (120.9 in)	3027 mm (119.2 in)	3070 mm (120.9 in)	3070 mm (120.9 in)
D ALTURA DE LA MÁQUINA (TRAS RETIRAR LA CABINA/ROPS)	2400 mm (94.5 in)	2320 mm (91.3 in)	2375 mm (93.6 in)	2400 mm (94.5 in)	2320 mm (91.4 in)
E ANCHURA DEL TAMBOR	2130 mm (83.9 in)	2130 mm (83.9 in)	2130 mm (83.9 in)	2130 mm (83.9 in)	2130 mm (83.9 in)
F ANCHURA DE LA MÁQUINA	2258 mm (88.9 in)	2260 mm (89 in)	2250 mm (88.6 in)	2258 mm (88.9 in)	2260 mm (89 in)
G LONGITUD DE LA MÁQUINA (CUCHILLA) (D/PD)	- / 6557 mm (258.2 in)	- / 6800 mm (267.8 in)	-	- / 6557 mm (258.2 in)	- / 6800 mm (267.8 in)
H ALTURA LIBRE	440 mm (17.4 in)	440 mm (17.3 in)	450 mm (17.8 in)	430 mm (17 in)	440 mm (17.4 in)
I DIÁMETRO DEL TAMBOR (D/PD)	1500 mm (59.1 in) / 1640 mm (64.6 in)	1500 mm (59.1 in) / 1640 mm (64.6 in)	1500 mm (59.1 in) / 1640 mm (64.6 in)	1500 mm (59.1 in) / 1640 mm (64.6 in)	1500 mm (59.1 in) / 1640 mm (64.6 in)
J GROSOR DEL TAMBOR (D/PD)	25 mm (1 in) / 20 mm (0.8 in)	25 mm (1 in) / 20 mm (0.8 in)	25 mm (1 in) / 20 mm (0.8 in)	35 mm (1.4 in) / 25 mm (1 in)	25 mm (1 in) / 20 mm (0.8 in)
K ANCHURA DE LA MÁQUINA (CUCHILLA) (D/PD)	- / 2441 mm (96.2 in)	- / 2441 mm (96.2 in)	-	- / 2441 mm (96.2 in)	- / 2441 mm (96.2 in)

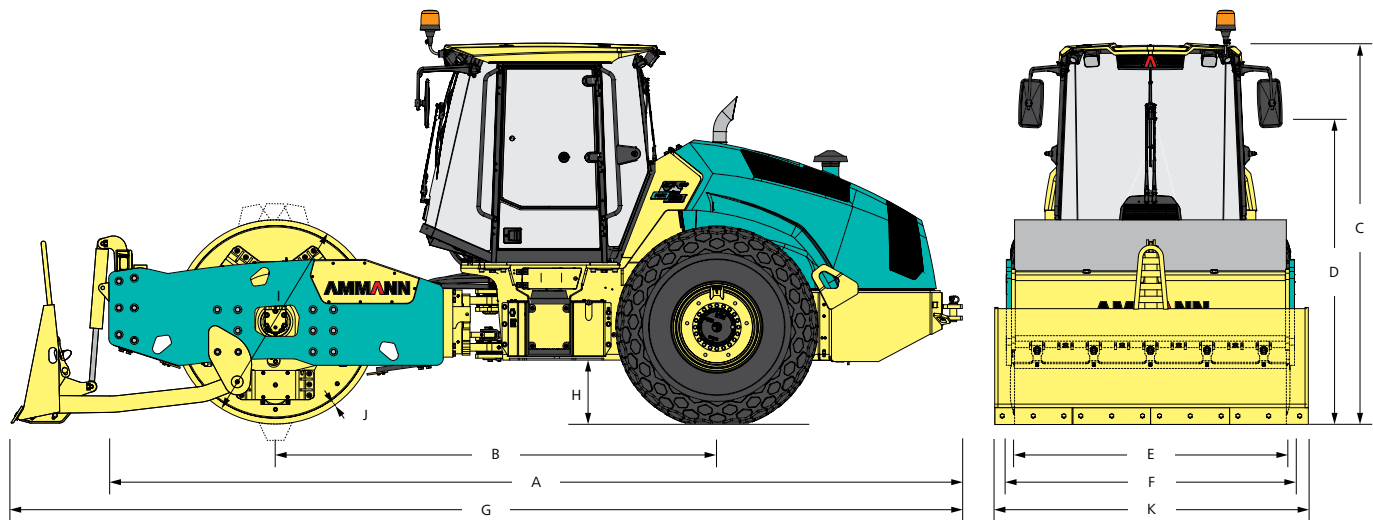

	ASC 150 T3	ASC 150 T4f	ASC 170 T3	ASC 170 T4f
A LONGITUD DE LA MÁQUINA	5900 mm (232.3 in)	6140 mm (241.3 in)	5900 mm (232.3 in)	6140 mm (241.3 in)
B BASE DE RUEDAS	2930 mm (115.4 in)	3050 mm (120.1 in)	2930 mm (115.4 in)	3050 mm (120.1 in)
C ALTURA DE LA MÁQUINA	3075 mm (121.1 in)	3070 mm (120.9 in)	3075 mm (121.1 in)	3070 mm (120.9 in)
D ALTURA DE LA MÁQUINA (TRAS RETIRAR LA CABINA/ROPS)	2420 mm (95.3 in)	2320 mm (91.3 in)	2420 mm (95.3 in)	2320 mm (91.3 in)
E ANCHURA DEL TAMBOR	2130 mm (83.8 in)	2130 mm (83.8 in)	2130 mm (83.9 in)	2130 mm (83.8 in)
F ANCHURA DE LA MÁQUINA	2258 mm (88.9 in)	2260 mm (88.9 in)	2258 mm (88.9 in)	2260 mm (88.9 in)
G LONGITUD DE LA MÁQUINA (CUCHILLA) (D/PD)	- / 6650 mm (261.8 in)	- / 6850 mm (269.7 in)	- / - mm (- in)	- / 6850 mm (269.7 in)
H ALTURA LIBRE	440 mm (17.3 in)	440 mm (17.3 in)	440 mm (17.4 in)	440 mm (17.3 in)
I DIÁMETRO DEL TAMBOR (D/PD)	1500 mm (59.1 in) / 1640 mm (64.6 in)	1500 mm (59.1 in) / 1640 mm (64.6 in)	1500 mm (59.1 in) / 1640 mm (64.6 in)	1500 mm (59.1 in) / 1640 mm (64.6 in)
J GROSOR DEL TAMBOR (D/PD)	40 mm (1.6 in) / 28 mm (1.1 in)	40 mm (1.6 in) / 28 mm (1.1 in)	40 mm (1.6 in) / 28 mm (1.1 in)	40 mm (1.6 in) / 28 mm (1.1 in)
K ANCHURA DE LA MÁQUINA (CUCHILLA) (D/PD)	- / 2441 mm (96.1 in)	- / 2441 mm (96.1 in)	- / - mm (- in)	- / 2441 mm (96.1 in)

	ARS 200 T3	ARS 200 T4f	ARS 220 T3	ARS 220 T4f
A LONGITUD DE LA MÁQUINA	6688 mm (260.8 in)	6688 mm (260.8 in)	6730 mm (265 in)	6730 mm (265 in)
B BASE DE RUEDAS	3460 mm (135 in)	3460 mm (135 in)	3510 mm (138.2 in)	3510 mm (138.2 in)
C ALTURA DE LA MÁQUINA	2985 mm (116.4 in)	2985 mm (116.4 in)	2950 mm (116.1 in)	2950 mm (116.1 in)
D ALTURA DE LA MÁQUINA (TRAS RETIRAR LA CABINA/ROPS)	2565 mm (100 in)	2565 mm (100 in)	2250 mm (88.6 in)	2250 mm (88.6 in)
E ANCHURA DEL TAMBOR	2130 mm (83 in)	2130 mm (83 in)	2130 mm (83 in)	2130 mm (83 in)
F ANCHURA DE LA MÁQUINA	2258 mm (88 in)	2258 mm (88 in)	2300 mm (90.6 in)	2300 mm (90.6 in)
G LONGITUD DE LA MÁQUINA (CUCHILLA) (D/PD)	- / 7496 mm (292.3 in)	- / 7496 mm (292.3 in)	- / 7575 mm (298.2 in)	- / 7575 mm (298.2 in)
H ALTURA LIBRE	500 mm (19.5 in)	500 mm (19.5 in)	500 mm (19.5 in)	500 mm (19.5 in)
I DIÁMETRO DEL TAMBOR (D/PD)	1600 mm (62.4 in) / 1795 mm (62.4 in)	1600 mm (62.4 in) / 1795 mm (62.4 in)	1600 mm (62.4 in) / 1795 mm (62.4 in)	1600 mm (62.4 in) / 1795 mm (62.4 in)
J GROSOR DEL TAMBOR (D/PD)	45 mm (1.8 in) / 30 mm (1.8 in)	45 mm (1.8 in) / 30 mm (1.8 in)	45 mm (1.8 in) / 30 mm (1.8 in)	45 mm (1.8 in) / 30 mm (1.8 in)
K ANCHURA DE LA MÁQUINA (CUCHILLA) (D/PD)	- / 2441 mm (95.2 in)	- / 2441 mm (95.2 in)	- / 2450 mm (96.5 in)	- / 2450 mm (96.5 in)

ESPECIFICACIONES

ASC APISONADORAS DE TIERRA TAMBOR LISO



	ASC 30	ASC 50	ASC 70	ASC 70	ASC 100
Conjunto de camisa lisa del tambor		T4i	T3	T4f	T1

VARIOS

FRENOS DE TRABAJO	-	Hidrostát.	Hidrostát.	Hidrostát.	Hidrostát.
FRENOS DE APARCAMIENTO	-	De láminas de resortes	De láminas de resortes	De láminas de resortes	De láminas de resortes
FRENOS DE EMERGENCIA	-	De láminas de resortes	De láminas de resortes	De láminas de resortes	De láminas de resortes
CAPACIDAD DEL TANQUE DEL COMBUSTIBLE	-	78 l (20.6 gal)	275 l (72.65 gal)	255 l (67.36 gal)	410 l (108.3 gal)
VOLTAJE	-	12 V	24 V	24 V	24 V

FUERZAS DE APISONAMIENTO

FRECUENCIA I	-	34 Hz (2040 VPM)	30 Hz (1800 VPM)	30 Hz (1800 VPM)	32 Hz (1920 VPM)
FRECUENCIA II	-	37 Hz (2220 VPM)	41 Hz (2460 VPM)	41 Hz (2460 VPM)	35 Hz (2100 VPM)
FRECUENCIA ACE MÍN./MÁX.	-	-	-	-	-
AMPLITUD I	-	1.8 mm (0.07 in)	1.7 mm (0.067 in)	1.7 mm (0.067 in)	1.85 mm (0.073 in)
AMPLITUD II	-	0.8 mm (0.03 in)	0.86 mm (0.034 in)	0.86 mm (0.034 in)	0.9 mm (0.035 in)
AMPLITUD ACE MÍN./MÁX.	-	-	-	-	-
FUERZA CENTRÍFUGA I	-	40 kN	145 kN	145 kN	275 kN
FUERZA CENTRÍFUGA II	-	100 kN	130 kN	130 kN	160 kN
FUERZA CENTRÍFUGA ACE MÍN./MÁX.	-	-	-	-	-

MOTOR

FABRICANTE	-	Kubota V3600	Cummins QSB 3.3-C99	Deutz TCD3.6 L4	Cummins 4BTA 3.9-C116
POTENCIA SEGÚN ISO 3046-1	-	35.9 kW (48 HP)	74 kW (99 HP)	55.4 kW (75 HP)	86 kW (115 HP)
MOMENTO DE TORSIÓN MÁXIMO	-	221/1600 Nm/rpm	412/1600 Nm/rpm	390/1300 Nm/rpm	423/1500 Nm/rpm
MOTOR CUMPLE LAS PRESCRIPCIONES DE EMISIONES	-	EU Stage IIIA, U.S. EPA Tier 4i	EU Stage IIIA, U.S. EPA Tier 3	EU Stage IIIB, U.S. EPA Tier 4f	EU Stage I, U.S. EPA Tier 1
TECNOLOGIA DE CONSTRUCCION DE CARRETERAS	-	-	ACE ^{force}	ACE ^{force}	-

PESO Y PROPIEDADES DE TRABAJO

PESO DE FUNCIONAMIENTO	-	4500 kg (9920 lb)	7140 kg (15740 lb)	7240 kg (15960 lb)	10 120 kg (22310 lb)
PESO MÁXIMO	-	5000 kg (11 020 lb)	9260 kg (20410 lb)	9360 kg (20640 lb)	11 990 kg (26430 lb)
CARGA ESTÁTICA LINEAL	-	17.3 kg/cm (100 lb/in)	23.9 kg/cm (133.8 lb/in)	23.7 kg/cm (132.7 lb/in)	24.9 kg/cm (139.4 lb/in)
VELOCIDAD MÁXIMA DE TRANSPORTE	-	7.5 km/h (4.7 MPH)	11 km/h (6.8 MPH)	11.4 km/h (7.1 MPH)	10.3 km/h (6.4 MPH)
VELOCIDAD MÁXIMA DE TRABAJO	-	-	4.7 km/h (2.9 MPH)	5.1 km/h (3.2 MPH)	7.1 km/h (4.4 MPH)
CAPACIDAD ASCENSIONAL	-	40 %	45 %	45 %	40 %
RADIO DE GIRO, INTERIOR (EXTREMO)	-	3600 mm (141.7 in)	3090 mm (121.7 in)	3200 mm (126 in)	3210 mm (126.4 in)

ASC COMPACTADOR DE TIERRA TAMBOR CON PATA DE CABRA



	ASC 30	ASC 50	ASC 70	ASC 70	ASC 100
	T4i	T4i	T3	T4f	T1

VARIOS

FRENOS DE TRABAJO	Hidrostat.	Hidrostat.	Hidrostat.	Hidrostat.	Hidrostat.
FRENOS DE APARCAMIENTO	De láminas de resortes	De láminas de resortes	De láminas de resortes	De láminas de resortes	De láminas de resortes
FRENOS DE EMERGENCIA	De láminas de resortes	De láminas de resortes	De láminas de resortes	De láminas de resortes	De láminas de resortes
CAPACIDAD DEL TANQUE DEL COMBUSTIBLE	78 l (20.6 gal)	78 l (20.6 gal)	275 l (72.65 gal)	255 l (67.36 gal)	410 l (108.3 gal)
VOLTAJE	12 V	12 V	24 V	24 V	24 V

FUERZAS DE APISONAMIENTO

FRECUENCIA I	-	-	30 Hz (1800 VPM)	30 Hz (1800 VPM)	32 Hz (1920 VPM)
FRECUENCIA II	36 Hz (2160 VPM)	34 Hz (2040 VPM)	41 Hz (2460 VPM)	41 Hz (2460 VPM)	35 Hz (2100 VPM)
FRECUENCIA ACE MÍN./MÁX.	-	-	-	-	-
AMPLITUD I	1.8 mm (0.07 in)	1.8 mm (0.07 in)	1.7 mm (0.067 in)	1.7 mm (0.067 in)	1.6 mm (0.063 in)
AMPLITUD II	-	-	0.86 mm (0.034 in)	0.86 mm (0.034 in)	0.97 mm (0.038 in)
AMPLITUD ACE MÍN./MÁX.	-	-	-	-	-
FUERZA CENTRÍFUGA I	85 kN	100 kN	145 kN	145 kN	275 kN
FUERZA CENTRÍFUGA II	-	-	130 kN	130 kN	160 kN
FUERZA CENTRÍFUGA ACE MÍN./MÁX.	-	-	-	-	-

MOTOR

FABRICANTE	Kubota V2203 M	Kubota V3600	Cummins QSB 3.3-C99	Deutz TCD3.6 L4	Cummins 4BTA 3.9-C116
POTENCIA SEGÚN ISO 3046-1	35.9 kW (48 HP)	49.8 kW (67 HP)	74 kW (99 HP)	55.4 kW (75 HP)	86 kW (115 HP)
MOMENTO DE TORSIÓN MÁXIMO	143.2/1600 Nm/rpm	221/1600 Nm/rpm	412/1600 Nm/rpm	390/1300 Nm/rpm	423/1500 Nm/rpm
MOTOR CUMPLE LAS PRESCRIPCIONES DE EMISIONES	EU Stage IIIA, U.S. EPA Tier 4i	EU Stage IIIA, U.S. EPA Tier 4i	EU Stage IIIA, U.S. EPA Tier 3	EU Stage IIIB, U.S. EPA Tier 4f	EU Stage I, U.S. EPA Tier 1
TECNOLOGIA DE CONSTRUCCION DE CARRETERAS	-	-	ACE ^{force}	ACE ^{force}	-

PESO Y PROPIEDADES DE TRABAJO

PESO DE FUNCIONAMIENTO	4100 kg (9040 lb)	4500 kg (9920 lb)	7090 kg (15 630 lb)	7090 kg (15 630 lb)	10 860 kg (23 940 lb)
PESO MÁXIMO	4470 kg (9850 lb)	5000 kg (11 020 lb)	8120 kg (17 900 lb)	8120 kg (17 900 lb)	11 030 kg (24 320 lb)
CARGA ESTÁTICA LINEAL	-	-	-	-	-
VELOCIDAD MÁXIMA DE TRANSPORTE	4.2 km/h (2.6 MPH)	7.5 km/h (4.7 MPH)	11.1 km/h (6.9 MPH)	11.1 km/h (6.9 MPH)	10.3 km/h (6.4 MPH)
VELOCIDAD MÁXIMA DE TRABAJO	-	-	4.8 km/h (3 MPH)	4.8 km/h (3 MPH)	7.1 km/h (4.4 MPH)
CAPACIDAD ASCENSIONAL	40 %	40 %	45 %	45 %	40 %
RADIO DE GIRO, INTERIOR (EXTREMO)	2700 mm (106.3 in)	3600 mm (141.7 in)	3090 mm (121.7 in)	3200 mm (126 in)	3210 mm (126.4 in)

ESPECIFICACIONES

ASC APISONADORAS DE TIERRA TAMBOR LISO



	ASC 110	ASC 110	ASC 120	ASC 130	ASC 130
	T3	T4f	T1	T3	T4f

VARIOS

	Hidrostát.	Hidrostát.	Hidrostát.	Hidrostát.	Hidrostát.
FRENOS DE TRABAJO	Hidrostát.	Hidrostát.	Hidrostát.	Hidrostát.	Hidrostát.
FRENOS DE APARCAMIENTO	De láminas de resortes	De láminas de resortes	De láminas de resortes	De láminas de resortes	De láminas de resortes
FRENOS DE EMERGENCIA	De láminas de resortes	De láminas de resortes	De láminas de resortes	De láminas de resortes	De láminas de resortes
CAPACIDAD DEL TANQUE DEL COMBUSTIBLE	410 l (108.3 gal)	350 l (92.5 gal)	410 l (108.3 gal)	410 l (108.3 gal)	350 l (92.5 gal)
VOLTAJE	24 V	24 V	24 V	24 V	24 V

FUERZAS DE APISONAMIENTO

FRECUENCIA I	32 Hz (1920 VPM)	32 Hz (1920 VPM)	32 Hz (1920 VPM)	30 Hz (1800 VPM)	30 Hz (1800 VPM)
FRECUENCIA II	35 Hz (2100 VPM)	35 Hz (2100 VPM)	35 Hz (2100 VPM)	36 Hz (2160 VPM)	36 Hz (2160 VPM)
FRECUENCIA ACE MÍN./MÁX.	23 Hz (1380 VPM) / 35 Hz (2100 VPM)	23 Hz (1380 VPM) / 35 Hz (2100 VPM)	–	–	23 Hz (1380 VPM) / 35 Hz (2100 VPM)
AMPLITUD I	1.85 mm (0.073 in)	1.85 mm (0.073 in)	1.65 mm (0.065 in)	1.9 mm (0.075 in)	1.9 mm (0.075 in)
AMPLITUD II	0.9 mm (0.035 in)	0.9 mm (0.035 in)	0.95 mm (0.037 in)	1.05 mm (0.041 in)	1.05 mm (0.041 in)
AMPLITUD ACE MÍN./MÁX.	0 mm (0 in) / 2.5 mm (0.098 in)	0 mm (0 in) / 2.5 mm (0.098 in)	–	–	0 mm (0 in) / 2.5 mm (0.098 in)
FUERZA CENTRÍFUGA I	275 kN	275 kN	277 kN	300 kN	300 kN
FUERZA CENTRÍFUGA II	160 kN	160 kN	206 kN	230 kN	230 kN
FUERZA CENTRÍFUGA ACE MÍN./MÁX.	0 / 280 kN	0 / 280 kN	–	–	0 / 280 kN

MOTOR

	Cummins QSB 4.5-C160	Deutz TCD4.1 L4	Cummins 4BTA 3.9-C116	Cummins QSB 4.5-C160	Deutz TCD4.1 L4
POTENCIA SEGÚN ISO 3046-1	119 kW (160 HP)	115 kW (154 HP)	86 kW (115 HP)	119 kW (160 HP)	115 kW (154 HP)
MOMENTO DE TORSIÓN MÁXIMO	624/1500 Nm/rpm	609/1600 Nm/rpm	423/1500 Nm/rpm	624/1500 Nm/rpm	609/1600 Nm/rpm
MOTOR CUMPLE LAS PRESCRIPCIONES DE EMISIONES	EU Stage IIIA, U.S. EPA Tier 3	EU Stage IV, U.S. EPA Tier 4f	EU Stage I, U.S. EPA Tier 1	EU Stage IIIA, U.S. EPA Tier 3	EU Stage IV, U.S. EPA Tier 4f
TECNOLOGIA DE CONSTRUCCION DE CARRETERAS	ACE ^{pro} / ACE ^{force}	ACE ^{pro} / ACE ^{force}	–	ACE ^{force}	ACE ^{force}

PESO Y PROPIEDADES DE TRABAJO

PESO DE FUNCIONAMIENTO	11 490 kg (25 330 lb)	11 740 kg (25 880 lb)	11 500 kg (25 350 lb)	12 510 kg (27 580 lb)	12 790 kg (28 200 lb)
PESO MÁXIMO	15 370 kg (33 890 lb)	15 600 kg (34 390 lb)	13 370 kg (29 480 lb)	16 390 kg (36 130 lb)	16 660 kg (36 730 lb)
CARGA ESTÁTICA LINEAL	34.5 kg/cm (193.2 lb/in)	33.4 kg/cm (187 lb/in)	29.8 kg/cm (166.9 lb/in)	39.1 kg/cm (219 lb/in)	38.7 kg/cm (216.7 lb/in)
VELOCIDAD MÁXIMA DE TRANSPORTE	12.8 km/h (8 MPH)	13.7 km/h (8.5 MPH)	10.3 km/h (6.4 MPH)	13 km/h (8.08 MPH)	13.7 km/h (8.5 MPH)
VELOCIDAD MÁXIMA DE TRABAJO	5.6 km/h (3.5 MPH)	4.8 km/h (3 MPH)	7.1 km/h (4.4 MPH)	5.6 km/h (3.48 MPH)	4.8 km/h (3.5 MPH)
CAPACIDAD ASCENSIONAL	45 %	54 %	40 %	45 %	54 %
RADIO DE GIRO, INTERIOR (EXTREMO)	3050 mm (120.1 in)	3630 mm (142.9 in)	3210 mm (126.4 in)	3050 mm (120.1 in)	3630 mm (142.9 in)

ASC COMPACTADOR DE TIERRA TAMBOR CON PATA DE CABRA



	ASC 110	ASC 110	ASC 120	ASC 130	ASC 130
	T3	T4f	T1	T3	T4f

VARIOS

FRENOS DE TRABAJO	Hidrostát.	Hidrostát.	Hidrostát.	Hidrostát.	Hidrostát.
FRENOS DE APARCAMIENTO	De láminas de resortes	De láminas de resortes	De láminas de resortes	De láminas de resortes	De láminas de resortes
FRENOS DE EMERGENCIA	De láminas de resortes	De láminas de resortes	De láminas de resortes	De láminas de resortes	De láminas de resortes
CAPACIDAD DEL TANQUE DEL COMBUSTIBLE	410 l (108.3 gal)	350 l (92.5 gal)	410 l (108.3 gal)	410 l (108.3 gal)	350 l (92.5 gal)
VOLTAJE	24 V	24 V	24 V	24 V	24 V

FUERZAS DE APISONAMIENTO

FRECUENCIA I	31 Hz (1860 VPM)	31 Hz (1860 VPM)	32 Hz (1920 VPM)	30 Hz (1800 VPM)	30 Hz (1800 VPM)
FRECUENCIA II	35 Hz (2100 VPM)	35 Hz (2100 VPM)	35 Hz (2100 VPM)	36 Hz (2160 VPM)	36 Hz (2160 VPM)
FRECUENCIA ACE MÍN./MÁX.	23 Hz (1380 VPM) / 35 Hz (2100 VPM)	23 Hz (1380 VPM) / 35 Hz (2100 VPM)	–	–	23 Hz (1380 VPM) / 35 Hz (2100 VPM)
AMPLITUD I	2 mm (0.079 in)	2 mm (0.079 in)	1.55 mm (0.061 in)	1.85 mm (0.073 in)	1.85 mm (0.073 in)
AMPLITUD II	1.1 mm (0.043 in)	1.1 mm (0.043 in)	0.9 mm (0.035 in)	1 mm (0.039 in)	1 mm (0.039 in)
AMPLITUD ACE MÍN./MÁX.	0 mm (0 in) / 2.5 mm (0.098 in)	0 mm (0 in) / 2.5 mm (0.098 in)	–	–	0 mm (0 in) / 2.5 mm (0.098 in)
FUERZA CENTRÍFUGA I	277 kN	315 kN	277 kN	300 kN	300 kN
FUERZA CENTRÍFUGA II	220 kN	220 kN	206 kN	230 kN	230 kN
FUERZA CENTRÍFUGA ACE MÍN./MÁX.	0 kN / 280 kN	0 / 280 kN	–	–	0 / 280 kN

MOTOR

FABRICANTE	Cummins QSB 4.5-C160	Deutz TCD4.1 L4	Cummins 4BTA 3.9-C116	Cummins QSB 4.5-C160	Deutz TCD4.1 L4
POTENCIA SEGÚN ISO 3046-1	119 kW (160 HP)	115 kW (154 HP)	86 kW (115 HP)	119 kW (160 HP)	115 kW (154 HP)
MOMENTO DE TORSIÓN MÁXIMO	624/1500 Nm/rpm	609/1600 Nm/rpm	423/1500 Nm/rpm	624/1500 Nm/rpm	609/1600 Nm/rpm
MOTOR CUMPLE LAS PRESCRIPCIONES DE EMISIONES	EU Stage IIIA, U.S. EPA Tier 3	EU Stage IV, U.S. EPA Tier 4f	EU Stage I, U.S. EPA Tier 1	EU Stage IIIA, U.S. EPA Tier 3	EU Stage IV, U.S. EPA Tier 4f
TECNOLOGIA DE CONSTRUCCION DE CARRETERAS	ACE ^{pro} / ACE ^{force}	ACE ^{pro} / ACE ^{force}	–	ACE ^{force}	ACE ^{force}

PESO Y PROPIEDADES DE TRABAJO

PESO DE FUNCIONAMIENTO	12 100 kg (26 680 lb)	12 350 kg (27 230 lb)	12 060 kg (26 590 lb)	12 740 kg (28 090 lb)	13 010 kg (28 680 lb)
PESO MÁXIMO	14 280 kg (31 480 lb)	14 510 kg (31 990 lb)	12 230 kg (26 960 lb)	14 920 kg (32 890 lb)	15 180 kg (33 470 lb)
CARGA ESTÁTICA LINEAL	–	–	–	–	–
VELOCIDAD MÁXIMA DE TRANSPORTE	12.8 km/h (8 MPH)	13.7 km/h (8.5 MPH)	10.3 km/h (6.4 MPH)	12.8 km/h (7.95 MPH)	13.7 km/h (8.5 MPH)
VELOCIDAD MÁXIMA DE TRABAJO	5.6 km/h (3.5 MPH)	4.8 km/h (3 MPH)	7.1 km/h (4.4 MPH)	5.6 km/h (3.48 MPH)	4.8 km/h (3.5 MPH)
CAPACIDAD ASCENSIONAL	45 %	54 %	40 %	45 %	54 %
RADIO DE GIRO, INTERIOR (EXTREMO)	3050 mm (120.1 in)	3630 mm (142.9 in)	3210 mm (126.4 in)	3050 mm (120.1 in)	3630 mm (142.9 in)

ESPECIFICACIONES

ASC APISONADORAS DE TIERRA TAMBOR LISO



	ASC 150	ASC 150	ASC 170	ASC 170
	T3	T4f	T3	T4f

VARIOS

FRENOS DE TRABAJO	Hidrostát.	Hidrostát.	Hidrostát.	Hidrostát.
FRENOS DE APARCAMIENTO	De láminas de resortes	De láminas de resortes	De láminas de resortes	De láminas de resortes
FRENOS DE EMERGENCIA	De láminas de resortes	De láminas de resortes	De láminas de resortes	De láminas de resortes
CAPACIDAD DEL TANQUE DEL COMBUSTIBLE	410 l (108.3 gal)	350 l (92.5 gal)	410 l (108.3 gal)	350 l (92.5 gal)
VOLTAJE	24 V	24 V	24 V	24 V

FUERZAS DE APISONAMIENTO

FRECUENCIA I	29 Hz (1740 VPM)	29 Hz (1740 VPM)	28 Hz (1680 VPM)	28 Hz (1680 VPM)
FRECUENCIA II	35 Hz (2100 VPM)	35 Hz (2100 VPM)	35 Hz (2100 VPM)	35 Hz (2100 VPM)
FRECUENCIA ACE MÍN./MÁX.	23 Hz (13800 VPM) / 35 Hz (2100 VPM)	-	-	-
AMPLITUD I	2 mm (0.079 in)	2 mm (0.079 in)	2.2 mm (0.087 in)	2.15 mm (0.085 in)
AMPLITUD II	1 mm (0.039 in)	1 mm (0.039 in)	1.2 mm (0.047 in)	1.15 mm (0.045 in)
AMPLITUD ACE MÍN./MÁX.	- / 2.5 mm (0.098 in)	-	-	-
FUERZA CENTRÍFUGA I	325 kN	325 kN	335 kN	335 kN
FUERZA CENTRÍFUGA II	237 kN	237 kN	260 kN	260 kN
FUERZA CENTRÍFUGA ACE MÍN./MÁX.	- / 388/26 Hz	-	-	-

MOTOR

FABRICANTE	Cummins QSB 4.5-C160	Deutz TCD4.1 L4	Cummins QSB 4.5-C160	Deutz TCD4.1 L4
POTENCIA SEGÚN ISO 3046-1	119 kW (160 HP)	115 kW (154 HP)	119 kW (160 HP)	115 kW (154 HP)
MOMENTO DE TORSIÓN MÁXIMO	624/1500 Nm/rpm	609/1600 Nm/rpm	624/1500 Nm/rpm	609/1600 Nm/rpm
MOTOR CUMPLE LAS PRESCRIPCIONES DE EMISIONES	EU Stage IIIA, U.S. EPA Tier 3	EU Stage IV, U.S. EPA Tier 4f	EU Stage IIIA, U.S. EPA Tier 3	EU Stage IV, U.S. EPA Tier 4f
TECNOLOGIA DE CONSTRUCCION DE CARRETERAS	ACE ^{pro} / ACE ^{force}	ACE ^{pro} / ACE ^{force}	ACE ^{force}	ACE ^{force}

PESO Y PROPIEDADES DE TRABAJO

PESO DE FUNCIONAMIENTO	14 580 kg (32 140 lb)	14 970 kg (33 000 lb)	16 270 kg (35 870 lb)	16 170 kg (35 650 lb)
PESO MÁXIMO	18 460 kg (40 700 lb)	18 500 kg (40 790 lb)	18 140 kg (39 990 lb)	17 850 kg (39 350 lb)
CARGA ESTÁTICA LINEAL	48.7 kg/cm (272.7 lb/in)	48.8 kg/cm (273.3 lb/in)	51.9 kg/cm (290.6 lb/in)	51 kg/cm (285.6 lb/in)
VELOCIDAD MÁXIMA DE TRANSPORTE	10 km/h (6.21 MPH)	12.5 km/h (7.77 MPH)	10 km/h (6.21 MPH)	12.5 km/h (7.77 MPH)
VELOCIDAD MÁXIMA DE TRABAJO	4.5 km/h (2.8 MPH)	4.5 km/h (2.8 MPH)	4.5 km/h (2.8 MPH)	4.5 km/h (2.8 MPH)
CAPACIDAD ASCENSIONAL	45 %	50 / 62 %	30 %	50 / 62 %
RADIO DE GIRO, INTERIOR (EXTREMO)	3715 mm (146.3 in)	3715 mm (146.3 in)	3715 mm (146.3 in)	3715 mm (146.3 in)

ASC COMPACTADOR DE TIERRA TAMBOR CON PATA DE CABRA



	ASC 150	ASC 150	ASC 170	ASC 170
	T3	T4f	T3	T4f

VARIOS

FRENOS DE TRABAJO	Hidrostát.	Hidrostát.	Hidrostát.	Hidrostát.
FRENOS DE APARCAMIENTO	De láminas de resortes	De láminas de resortes	De láminas de resortes	De láminas de resortes
FRENOS DE EMERGENCIA	De láminas de resortes	De láminas de resortes	De láminas de resortes	De láminas de resortes
CAPACIDAD DEL TANQUE DEL COMBUSTIBLE	410 l (108.3 gal)	350 l (92.5 gal)	410 l (108.3 gal)	350 l (92.5 gal)
VOLTAJE	24 V	24 V	24 V	24 V

FUERZAS DE APISONAMIENTO

FRECUENCIA I	29 Hz (1740 VPM)	29 Hz (1740 VPM)	28 Hz (1680 VPM)	28 Hz (1680 VPM)
FRECUENCIA II	35 Hz (2100 VPM)	35 Hz (2100 VPM)	35 Hz (2100 VPM)	35 Hz (2100 VPM)
FRECUENCIA ACE MÍN./MÁX.	23 Hz (13800 VPM) / 35 Hz (2100 VPM)	-	-	-
AMPLITUD I	2 mm (0.079 in)	2 mm (0.079 in)	2.2 mm (0.087 in)	2.2 mm (0.87 in)
AMPLITUD II	1 mm (0.039 in)	1 mm (0.039 in)	1.1 mm (0.043 in)	1.1 mm (0.043 in)
AMPLITUD ACE MÍN./MÁX.	- / 2.5 mm (0.098 in)	-	-	-
FUERZA CENTRÍFUGA I	325 kN	325 kN	335 kN	335 kN
FUERZA CENTRÍFUGA II	236 kN	236 kN	260 kN	260 kN
FUERZA CENTRÍFUGA ACE MÍN./MÁX.	- / 388/26 Hz	-	-	-

MOTOR

FABRICANTE	Cummins QSB 4.5-C160	Deutz TCD4.1 L4	Cummins QSB 4.5-C160	Deutz TCD4.1 L4
POTENCIA SEGÚN ISO 3046-1	119 kW (160 HP)	115 kW (154 HP)	119 kW (160 HP)	115 kW (154 HP)
MOMENTO DE TORSIÓN MÁXIMO	624/1500 Nm/rpm	609/1600 Nm/rpm	624/1500 Nm/rpm	609/1600 Nm/rpm
MOTOR CUMPLE LAS PRESCRIPCIONES DE EMISIONES	EU Stage IIIA, U.S. EPA Tier 3	EU Stage IV, U.S. EPA Tier 4f	EU Stage IIIA, U.S. EPA Tier 3	EU Stage IV, U.S. EPA Tier 4f
TECNOLOGIA DE CONSTRUCCION DE CARRETERAS	ACE ^{pro} / ACE ^{force}	ACE ^{pro} / ACE ^{force}	ACE ^{force}	ACE ^{force}

PESO Y PROPIEDADES DE TRABAJO

PESO DE FUNCIONAMIENTO	14 490 kg (31 940 lb)	14 830 kg (32 830 lb)	16 170 kg (35 650 lb)	16 070 kg (35 430 lb)
PESO MÁXIMO	16 670 kg (36 750 lb)	18 500 kg (40 790 lb)	17 190 kg (37 900 lb)	17 030 kg (37 540 lb)
CARGA ESTÁTICA LINEAL	-	-	-	-
VELOCIDAD MÁXIMA DE TRANSPORTE	10.1 km/h (6.28 MPH)	12.5 km/h (7.77 MPH)	10.1 km/h (6.28 MPH)	12.5 km/h (7.77 MPH)
VELOCIDAD MÁXIMA DE TRABAJO	4.6 km/h (2.86 MPH)	4.5 km/h (2.8 MPH)	4.6 km/h (2.86 MPH)	4.5 km/h (2.8 MPH)
CAPACIDAD ASCENSIONAL	45 %	50 / 62 %	30 %	50 / 62 %
RADIO DE GIRO, INTERIOR (EXTREMO)	3715 mm (146.3 in)	3715 mm (146.3 in)	3715 mm (146.3 in)	3715 mm (146.3 in)

ESPECIFICACIONES

ARS APISONADORAS DE TIERRA TAMBOR LISO



ARS 200

ARS 200

ARS 220

ASC 220

T3

T4f

T3

T4f

VARIOS

FRENOS DE TRABAJO	Hidrostát.	Hidrostát.	Hidrostát.	Hidrostát.
FRENOS DE APARCAMIENTO	De láminas de resortes	De láminas de resortes	De láminas de resortes	De láminas de resortes
FRENOS DE EMERGENCIA	De láminas de resortes	De láminas de resortes	De láminas de resortes	De láminas de resortes
CAPACIDAD DEL TANQUE DEL COMBUSTIBLE	350 l (92,46 gal)	350 l (92,46 gal)	350 l (92,46 gal)	350 l (92,46 gal)
VOLTAJE	24 V	24 V	24 V	24 V

FUERZAS DE APISONAMIENTO

FRECUENCIA I	27 Hz (1620 VPM)	27 Hz (1620 VPM)	27 Hz (1620 VPM)	27 Hz (1620 VPM)
FRECUENCIA II	34 Hz (2040 VPM)	34 Hz (2040 VPM)	34 Hz (2040 VPM)	34 Hz (2040 VPM)
FRECUENCIA ACE MÍN./MÁX.	-	-	-	-
AMPLITUD I	2 mm (0,079 in)	2 mm (0,079 in)	2 mm (0,079 in)	2 mm (0,079 in)
AMPLITUD II	1 mm (0,039 in)	1 mm (0,039 in)	1 mm (0,039 in)	1 mm (0,039 in)
AMPLITUD ACE MÍN./MÁX.	-	-	-	-
FUERZA CENTRÍFUGA I	375 kN	375 kN	375 kN	375 kN
FUERZA CENTRÍFUGA II	300 kN	300 kN	300 kN	300 kN
FUERZA CENTRÍFUGA ACE MÍN./MÁX.	-	-	-	-

MOTOR

FABRICANTE	DEUTZ TCD 6.1 L6	DEUTZ TCD 6.1 L6	DEUTZ TCD 6.1 L6	DEUTZ TCD 6.1 L6
POTENCIA SEGÚN ISO 3046-1	160 kW (215 HP)/2300 rpm	160 kW (215 HP)/2200 rpm	160 kW (215 HP)/2300 rpm	160 kW (215 HP)/2200 rpm
MOMENTO DE TORSIÓN MÁXIMO	694/1600 Nm/rpm	694/1600 Nm/rpm	694/1600 Nm/rpm	694/1600 Nm/rpm
MOTOR CUMPLE LAS PRESCRIPCIONES DE EMISIONES	EU Stage IIIA, U.S. EPA Tier 3	EU Stage IV, U.S. EPA Tier 4f	EU Stage IIIA, U.S. EPA Tier 3	EU Stage IV, U.S. EPA Tier 4f
TECNOLOGIA DE CONSTRUCCION DE CARRETERAS	ACE ^{force}	ACE ^{force}	ACE ^{force}	ACE ^{force}

PESO Y PROPIEDADES DE TRABAJO

PESO DE FUNCIONAMIENTO	19750 kg (43541,3 lb)	19750 kg (43541,3 lb)	21630 kg (47690 lb)	21930 kg (48350 lb)
PESO MÁXIMO	26000 kg (57320,2 lb)	26000 kg (57320,2 lb)	26000 kg (57320,2 lb)	26000 kg (57320,2 lb)
CARGA ESTÁTICA LINEAL	58,6 kg/cm (327,9 lb/in)	58,6 kg/cm (327,9 lb/in)	66,9 kg/cm (374,6 lb/in)	66,9 kg/cm (374,6 lb/in)
VELOCIDAD MÁXIMA DE TRANSPORTE	12 km/h (7,46 mph)	12 km/h (7,46 mph)	12 km/h (7,46 mph)	12 km/h (7,46 mph)
VELOCIDAD MÁXIMA DE TRABAJO	7 km/h (4,35 mph)	7 km/h (4,35 mph)	7 km/h (4,35 mph)	7 km/h (4,35 mph)
CAPACIDAD ASCENSIONAL	55(50)%	55(50)%	55(50)%	55(50)%
RADIO DE GIRO, INTERIOR (EXTREMO)	4370 mm (172 in)	4370 mm (172 in)	4370 mm (172 in)	4370 mm (172 in)

ARS COMPACTADOR DE TIERRA TAMBOR CON PATA DE CABRA



	ARS 200	ARS 200	ARS 220	ARS 220
	T3	T4f	T3	T4f

VARIOS

FRENOS DE TRABAJO	Hidrostát.	Hidrostát.	Hidrostát.	Hidrostát.
FRENOS DE APARCAMIENTO	De láminas de resortes	De láminas de resortes	De láminas de resortes	De láminas de resortes
FRENOS DE EMERGENCIA	De láminas de resortes	De láminas de resortes	De láminas de resortes	De láminas de resortes
CAPACIDAD DEL TANQUE DEL COMBUSTIBLE	350 l (92,46 gal)	350 l (92,46 gal)	350 l (92,46 gal)	350 l (92,46 gal)
VOLTAJE	24 V	24 V	24 V	24 V

FUERZAS DE APISONAMIENTO

FRECUENCIA I	27 Hz (1620 VPM)	27 Hz (1620 VPM)	27 Hz (1620 VPM)	27 Hz (1620 VPM)
FRECUENCIA II	34 Hz (2040 VPM)	34 Hz (2040 VPM)	34 Hz (2040 VPM)	34 Hz (2040 VPM)
FRECUENCIA ACE MÍN./MÁX.	-	-	-	-
AMPLITUD I	2 mm (0,079 in)	2 mm (0,079 in)	2 mm (0,079 in)	2 mm (0,079 in)
AMPLITUD II	1 mm (0,039 in)	1 mm (0,039 in)	1 mm (0,039 in)	1 mm (0,039 in)
AMPLITUD ACE MÍN./MÁX.	-	-	-	-
FUERZA CENTRÍFUGA I	375 kN	375 kN	375 kN	375 kN
FUERZA CENTRÍFUGA II	300 kN	300 kN	300 kN	300 kN
FUERZA CENTRÍFUGA ACE MÍN./MÁX.	-	-	-	-

MOTOR

FABRICANTE	DEUTZ TCD 6.1 L6	DEUTZ TCD 6.1 L6	DEUTZ TCD 6.1 L6	DEUTZ TCD 6.1 L6
POTENCIA SEGÚN ISO 3046-1	160 kW (215 HP)/2300 rpm	160 kW (215 HP)/2200 rpm	160 kW (215 HP)/2300 rpm	160 kW (215 HP)/2200 rpm
MOMENTO DE TORSIÓN MÁXIMO	694/1600 Nm/rpm	694/1600 Nm/rpm	694/1600 Nm/rpm	694/1600 Nm/rpm
MOTOR CUMPLE LAS PRESCRIPCIONES DE EMISIONES	EU Stage IIIA, U.S. EPA Tier 3	EU Stage IV, U.S. EPA Tier 4f	EU Stage IIIA, U.S. EPA Tier 3	EU Stage IV, U.S. EPA Tier 4f
TECNOLOGIA DE CONSTRUCCION DE CARRETERAS	ACE ^{force}	ACE ^{force}	ACE ^{force}	ACE ^{force}

PESO Y PROPIEDADES DE TRABAJO

PESO DE FUNCIONAMIENTO	19 875 kg (43817 lb)	19 875 kg (43817 lb)	21760 kg (47970 lb)	22060 kg (48630 lb)
PESO MÁXIMO	26000 kg (57320,2 lb)	26000 kg (57320,2 lb)	26000 kg (57320,2 lb)	26000 kg (57320,2 lb)
CARGA ESTÁTICA LINEAL	-	-	-	-
VELOCIDAD MÁXIMA DE TRANSPORTE	12 km/h (7,46 mph)	12 km/h (7,46 mph)	12 km/h (7,46 mph)	12 km/h (7,46 mph)
VELOCIDAD MÁXIMA DE TRABAJO	7 km/h (4,35 mph)	7 km/h (4,35 mph)	7 km/h (4,35 mph)	7 km/h (4,35 mph)
CAPACIDAD ASCENSIONAL	55(50)%	55(50)%	55(50)%	55(50)%
RADIO DE GIRO, INTERIOR (EXTREMO)	4370 mm (172 in)	4370 mm (172 in)	4370 mm (172 in)	4370 mm (172 in)

CAPACITACIONES

AUMENTAR PRODUCTIVIDAD

Si los cursos de formación sobre las maquinas Ammann se pudiera condensar en una palabra, esta seria «comprensible». La formación incluye múltiples niveles de expertos y módulos para cubrir todos los niveles de experiencia.

FORMACION EN TODO EL MUNDO

Los expertos de Ammann en productos y aplicaciones están preparados para proporcionar la formación que usted necesita, no importa donde este usted. La naturaleza global de Ammann asegura que siempre tenga un experto cerca de usted. Dispuesto a dar formación a todos los niveles que le sean útiles. La formación puede realizarse en las instalaciones de Ammann, en sus instalaciones o en el lugar de trabajo.

LOS IMPORTANTES TEMAS DE LOS CURSOS CONECTAN TODOS LOS ESFUERZOS, SIN IMPORTAR EL LUGAR

Un buen equilibrio. Los cursos combinan la clase tradicional con la experiencia práctica de trabajo sobre las maquinas. Los Expertos de Ammann pueden formar incluso en las aplicaciones de obra.

Aprende de tus colegas. Los cursos suelen incluir alumnos de otras empresas y negocios. Las puestas en común de los problemas con los colegas – viendo otras formas de resolver los retos – son otro importante beneficio.

Aprende en tu idioma. Los cursos son impartidos en numerosos idiomas, asegurando que tu equipo entiende todas las palabras y lecciones, haciendo un buen aprovechamiento de tu inversión.



SERVICIO

UNA RED PARA APOYARTE

No importa donde esté, los técnicos formados y los equipos Ammann no están lejos. Los distribuidores de la empresa Ammann proporcionan los técnicos de servicio cualificados que les podrán ayudar en el caso de situación de emergencia y de mantenimiento preventivo. La inmensa red Ammann garantiza que cerca están los técnicos que entienden su idioma y sus necesidades técnicas. La accesibilidad de las piezas y el pedido fácil forman parte de las prioridades de la empresa Ammann.

SOPORTE EN LA LÍNEA DE EMERGENCIA

Los especialistas de la empresa Ammann están preparados para responder sus preguntas técnicas las 24 horas al día, siete días a la semana. El equipo de la línea de emergencia es altamente cualificado y experimentado. Los especialistas pueden discutir con usted sus problemas – en varios idiomas – para mantener su máquina en estado de productividad.

APP DE SERVICIO

La aplicación de servicio para las máquinas de Ammann impresiona a los maquinistas que ya aprovechan las ventajas de esta aplicación disponible gratuitamente. La aplicación de fácil manejo asiste al conductor de la máquina en las operaciones en obras para tener acceso de forma rápida y sin complicaciones a la documentación sobre la máquina.

VÍDEOS DE SERVICIO

A veces el vídeo dice más que un texto. Por eso encontrará toda una serie de vídeos de servicio que les guiarán por los procedimientos de mantenimiento y servicio.

CÓDIGO QR

Muchos de los juegos de mantenimiento tienen el código QR que hacen referencias a los vídeos con las demostraciones auxiliares los cuales le guiarán a Usted o a su técnico por todo el procedimiento. Los vídeos proporcionan las informaciones sin palabras, por eso les entenderán los clientes en cualquier parte del mundo.

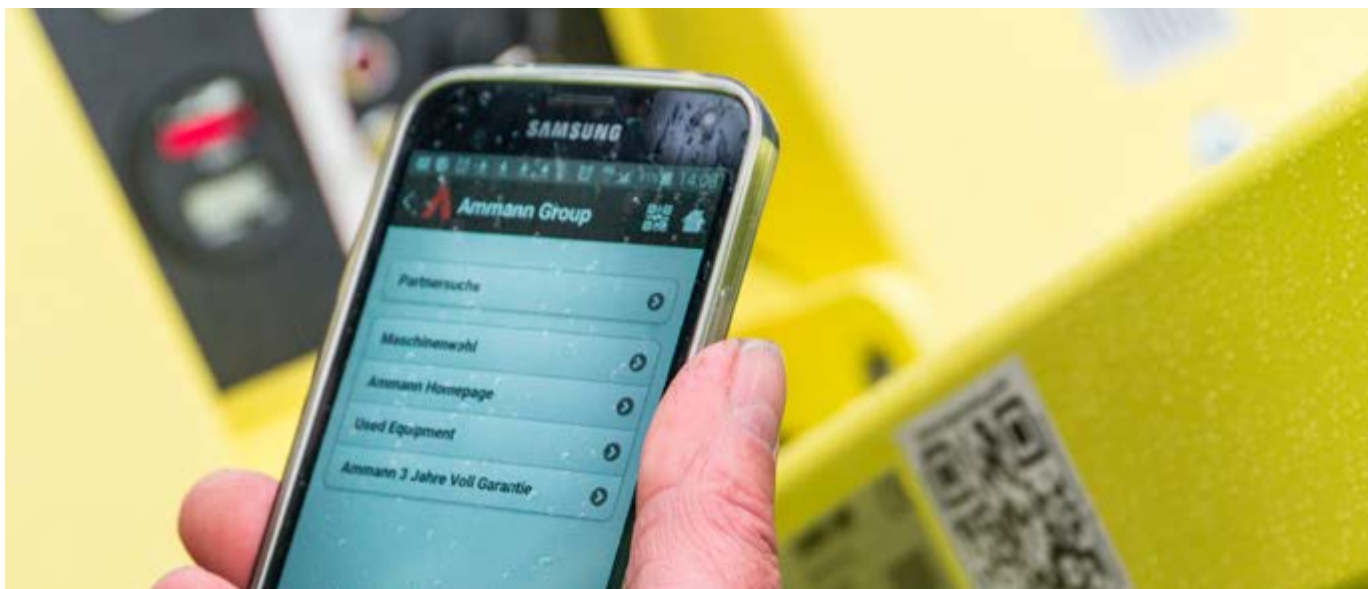

PIEZAS DE REPUESTO

Puede ganar el dinero solamente en el caso de que su dispositivo esté trabajando. Por eso Ammann hará siempre todo para proporcionar a tiempo las piezas necesarias allí, donde las necesite. Este esfuerzo incluye pedidos fáciles online que evitarán la confusión y permitirán el seguimiento, logística y accesibilidad efectiva para asegurar el suministro rápido de las piezas.

JUEGOS DE PIEZAS QUE SUFREN EL DESGASTE

Algunas máquinas trabajan con materiales gruesos en aplicaciones difíciles. El desgaste es inevitable, pero los paros se pueden reducir. Los juegos que sufren el desgaste hacen más efectiva la sustitución de estas piezas y reducen los costes relacionados. Todas las piezas indispensables – grandes y pequeñas – están en una caja, lo cual facilita la organización y efectividad y garantizan una nueva y rápida puesta en marcha y el funcionamiento de la máquina.

KITS DE EMERGENCIA

Los Kits de emergencia evitan que los pequeños contratiempos se conviertan en grandes problemas que puedan parar la máquina o incluso toda la obra. Estos juegos contienen piezas, por ej. interruptores, fusibles y bobinas de las válvulas, que se pueden sustituir rápidamente, pero que pueden causar problemas importantes en el caso de que no funcionen correctamente. Los juegos se pueden transportar fácilmente en el maletero o en la carrocería del vehículo, así que están a mano en caso de necesidad. Este trabajo es capaz de realizar el miembro de equipo con menores conocimientos técnicos incluso en el lugar de la obra. Estas reparaciones tardan 2 horas o menos.



KITS DE MANTENIMIENTO

El mantenimiento preventivo es decisivo para la operación efectiva y para la vida útil de las máquinas. Cuanto más fácil es el mantenimiento, con más probabilidad se realizará. Los Kits de mantenimiento simplifican el mantenimiento. Las piezas relacionadas con un procedimiento de mantenimiento en concreto están en una caja con un número de pieza.

FOLLETO CON TODOS LOS KITS

Tenemos un folleto con todos los kits y su nº de referencia. Está disponible para ti. Solo contacta con nosotros y obtén una copia digital o en papel.



A close-up photograph of a yellow and green roller drum, likely from a construction machine, resting on a bed of grey gravel. The drum is partially covered by a green metal plate with several circular holes. The yellow metal of the drum is visible, showing some wear and bolts. The gravel is in the foreground, and the background is a bright, slightly overcast sky.

“ Los juegos de servicio aseguran que todas las piezas estarán allí, donde las necesite; los juegos de emergencia evitan que un pequeño contratiempo se convierta en uno grande.”

Para obtener información adicional
sobre nuestros productos y servicios,
visite la siguiente página web:

www.ammann.com

